

Modèle : StarLift 1P280

- Pont élévateur une colonne mobile
- Déverrouillage automatique
- Capacité de levage : 2 800 kg

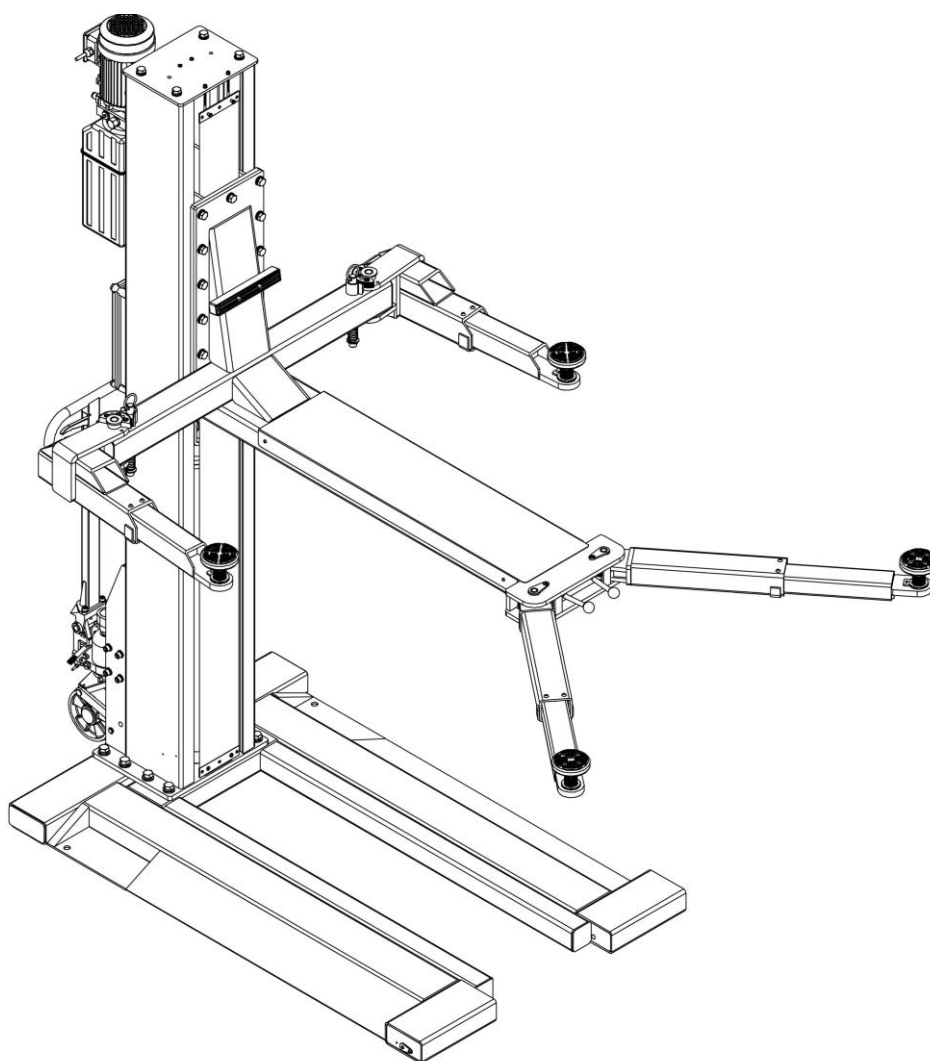

Manuel d'installation et d'utilisation



Les instructions font partie intégrante du produit. Les placer à un endroit rapide d'accès. Lire l'intégralité des instructions avant d'installer, de réaliser des manœuvres et l'entretien.

Le fabricant et le vendeur ne seront pas tenus responsables pour des accidents causés par des modifications des accessoires réalisés par le client ou par des mauvaises manœuvres.

Sommaire

| | |
|--|-------------------|
| 1.Mesures de sécurité..... | page 3-5 |
| 1.1 Déclaration importante | |
| 1.2 Utilisateurs qualifiés et instructions | |
| 1.3 Questions qui nécessitent une attention particulière | |
| 1.4 Signes d'alerte | |
| 1.5 Rappel des risques de sécurité | |
| 1.6 Normes sonores | |
| 2.Emballage, transport et stockage..... | page 5-6 |
| 2.1 Emballage | |
| 2.2 Transport | |
| 3.3 Stockage | |
| 3.Présentation du produit..... | page 7-9 |
| 3.1 Description du produit | |
| 3.2 Spécifications techniques | |
| 3.3 Dimension | |
| 3.4 Structure principale de la machine | |
| 4. Installation..... | page 9-23 |
| 4.1 Préinstallation | |
| 4.2 Précautions au cours de l'installation | |
| 4.3 Instruction des étapes d'installation | |
| 4.4 Liste de contrôle post-installation | |
| 5.Manœuvre..... | page 23-25 |
| 5.1 Instructions d'utilisation | |
| 5.2 Organigramme des manœuvres | |
| 5.3 Étapes | |
| 6.Diagnostic des problèmes et leur solution..... | page 26 |
| 7.Consignes d'entretien..... | page 27-28 |
| 8.Pièces jointes..... | page 29-33 |
| Pièce jointe 1 Schéma hydraulique | |
| Pièce jointe 2 Schéma électrique | |
| Pièce jointe 3 Dessin et liste de l'unité d'alimentation | |

Mesures de sécurité

1.1 Déclaration importante

- L'entreprise KR EQUIPEMENT offre une garantie d'un an pour la production de machines de levage. L'entreprise KR EQUIPEMENT ne sera pas tenue responsable de toutes mauvaises installations, manœuvres, surcharges, mauvais sol en béton (qui ne répond pas aux exigences du manuel), l'abrasion mécanique normale et un entretien insuffisant.
- Le pont est conçu pour lever des véhicules uniquement et aucune autre utilisation ne sera autorisée. Ni les marchands, ni l'entreprise KR EQUIPEMENT ne sont responsables en cas d'accidents ou de dommages causés par une autre utilisation de la machine.
- Faire attention à la marque de tonnage de la machine et ne pas lever de véhicule dépassant cette limite de poids.
- Lire le manuel attentivement avant d'installer et de réaliser des manœuvres pour éviter toute perte de biens ou même que des personnes soient blessées par une mauvaise utilisation.
- Les utilisateurs ne peuvent en aucun cas modifier les pièces de contrôle ou toute autre pièce de la machine sans l'accord du fabricant.

1.2 Utilisateur qualifié et instructions d'utilisation

- 1.2.1 Seules les personnes formées peuvent utiliser le pont.
- 1.2.2 Les raccordements électriques doivent être réalisés par une personne possédant des qualifications en matière d'électricité.
- 1.2.3 Les personnes non formées ne doivent pas utiliser de machines de levage

1.3 Instructions à prendre en considération

- 1.3.1 Ne pas installer le pont sur de l'asphalte. L'épaisseur du béton doit respecter les exigences.
- 1.3.2 Avant d'utiliser le pont, lire et comprendre les instructions pour une bonne utilisation.
- 1.3.3 Le pont ne doit pas être utilisé à l'extérieur.
- 1.3.4 Les mains et pieds doivent toujours être éloignés des parties mobiles du pont. Lorsque le pont est en phase de descente, retirer ses mains et pieds pour éviter d'être blessé.
- 1.3.5 Seules les personnes formées peuvent utiliser le pont.
- 1.3.6 L'utilisateur n'est pas autorisé à porter des vêtements amples afin qu'ils ne soient pas attrapés par les parties mobiles du pont lors de la montée ou la descente.
- 1.3.7 Le pont doit être propre et nettoyé régulièrement.
- 1.3.8 Le pont est conçu pour lever des véhicules entiers et non qu'une partie. Ne pas lever des véhicules dépassant la limite de poids.
- 1.3.9 Lorsque des travaux sont effectués sous la voiture, s'assurer que le clapet de sécurité soit enclenché.
- 1.3.10 Soulever le pont pour s'assurer qu'il est placé dans la position suggérée par le constructeur, puis soulever lentement le véhicule, s'assurer qu'il n'est pas incliné, qu'il ne bascule pas, qu'il ne tombe pas et qu'il peut être soulevé à la hauteur souhaitée.
- 1.3.11 Vérifier qu'il n'y a aucun dommage sur le pont, vérifier la souplesse et la synchronisation entre le moteur et le bras de levage, et prêter attention à l'entretien régulier. En cas de situation anormale, arrêter immédiatement l'utilisation et contacter le vendeur.
- 1.3.12 Après utilisation, baisser la machine.
- 1.3.13 Aucune partie de la machine ne doit être changée sans autorisation du fabricant
- 1.3.14 Si la machine n'est pas utilisée pendant une longue période, l'utilisateur doit
 - A. Couper le courant
 - B. Vider le fluide hydraulique
 - C. Lubrifier les parties mobiles avec de l'huile hydraulique

Attention :

Le pont de levage est un produit à haut risque, une mauvaise installation ou manœuvre, ou une modification non autorisée d'une partie mécanique, peut blesser voire tuer l'utilisateur. Lire le manuel attentivement, travailler en stricte conformité avec les exigences et ne pas déverser de liquide au hasard, afin de protéger le milieu environnant.













1.4 Signes d'alerte

Tous les signes d'alerte présents sur la machine ont pour but d'attirer l'attention de l'utilisateur pour éviter une situation dangereuse.

Les étiquettes doivent être propres et doivent être changées si elles sont détachées ou abimées. Lire la signification de l'étiquette et la retenir.



Informations importantes de sécurité

| | | |
|---|---|--|
|  <p>Attention</p> |  <p>Attention</p> |  <p>Attention</p> |
| Utilisation uniquement par personnel formé | Lire attentivement les instructions de sécurité avant d'utiliser le matériel | Le véhicule ne doit pas dépasser la charge maximale autorisée |
|  <p>Attention</p> |  <p>Attention</p> |  <p>Attention</p> |
| Interdiction de travailler sous le véhicule si les crans de sécurité ne sont pas engagés | Le centre de gravité du véhicule doit toujours être centré par rapport aux points de levage | Surveiller attentivement le véhicule pendant la montée ou la descente |
|  <p>Attention</p> |  <p>Attention</p> |  <p>Attention</p> |
| Toujours laisser la zone libre autour du pont lors de la montée et la descente du véhicule | Garder les pieds éloignés du pont pendant la descente | Ne pas monter dans le véhicule ou sur le pont pendant la montée ou la descente |
|  <p>Attention</p> |  <p>Attention</p> |  <p>Attention</p> |
| Toujours utiliser des supports de sécurité lors du déplacement/installation de composants lourds | Eviter tout balancement excessif du véhicule qui est sur le pont | Réaliser la maintenance régulièrement comme indiqué dans le manuel |

1.5 Rappel des risques de sécurité

1.5.1 Risques électriques

Toute détérioration de l'isolation électrique ou d'autres défauts des pièces peuvent entraîner un danger de haute tension lorsque l'utilisateur trouve à proximité des composants électriques.

Mesures de sécurité :

- 1» Utiliser seulement le câble d'alimentation d'origine ou un câble testé
- 2» Changer le câble d'alimentation dès qu'il y a un souci d'isolation
- 3» Ne pas ouvrir le boîtier de contrôle dès qu'il y a un câble endommagé

1.5.2 Risque de blessure ou d'écrasement

Il y aura un risque de chute pour le véhicule de levage en cas de situations non autorisées, telles qu'une surcharge, une mauvaise méthode de chargement ou le démontage de certaines pièces lourdes.

Mesures de sécurité :

- 1» Utiliser le pont de stationnement comme précisé dans ce manuel
- 2» Apprendre l'ensemble du contenu du point 1.4
- 3» Vérifier et comprendre toutes les précautions mentionnées dans ce manuel

1.6 Normes sonores

Pour votre santé, le bruit d'élévation de la machine ne devrait pas dépasser 75 dB. Il est recommandé d'installer un sonomètre dans l'environnement de travail, vérifier le volume de la machine de levage à tout moment.

Emballage, Transport et Stockage

2.1 Emballage

Il y a 6 paquets, pour un total de 850 Kg de matériel. Ci-dessous sont précisés les éléments ainsi que leur poids :

| N° | Emballage | Mode de conditionnement | Taille | Poids (Kg) | Qté |
|----|------------|--|----------------|------------|-----|
| 1 | Colonne | Cadre, papier bulles, papier, film d'emballage, etc... | 395*430*2723 | 392 | 1 |
| 2 | Plaque de | Cadre, papier bulles, papier, film PE, etc... | 99*1140*1790 | 195 | 1 |
| 3 | Chariot | Cadre, papier bulles, papier, film PE, etc... | 775*1206*1537 | 159 | 1 |
| 4 | Bras | Palette en bois | 330*400*615 | 65 | 1 |
| 5 | Unité | Carton | 260*350*810 | 25 | 1 |
| 6 | Kit mobile | Papier bulles | 210*390*1211,5 | 14 | 1 |

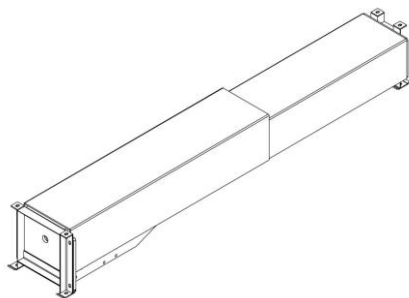

colonne

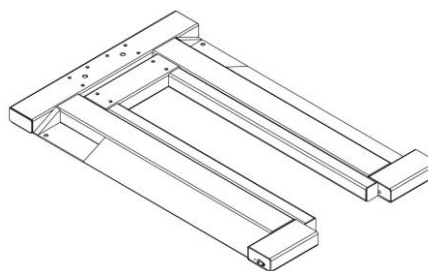

plaque de base

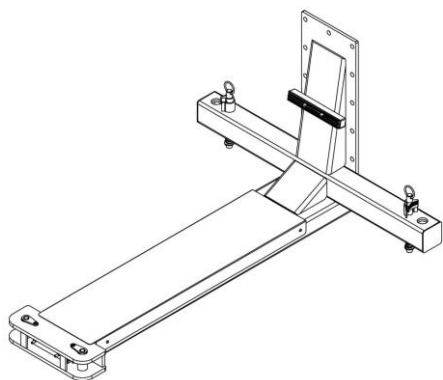

chariot

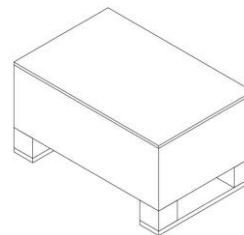

bras

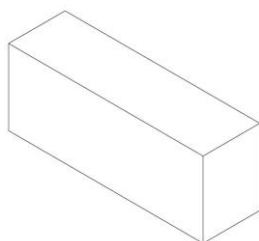

Unité d'alimentation



kit mobile

2.2 Transport



Les marchandises doivent être manutentionnées à l'aide d'un monte-charge de 3 tonnes ou plus, et d'un chariot élévateur à fourche pour le chargement et le déchargement. Pour éviter que des biens chutent, une personne doit vérifier les biens en cas d'accidents. Les biens sont transportés par camion ou bateau.

Dès l'arrivée des biens, vérifier que tous les éléments compris dans le bon de livraison sont présents. S'il manque des pièces, qu'il y a des défauts ou des dommages causés par le transport, quelqu'un doit vérifier les cartons endommagés en suivant la « Liste de colisage » afin de vérifier l'état des biens endommagés et les éléments manquants. De plus, la personne en charge ou le transporteur doit être immédiatement informé.



La machine est lourde ! Les biens doivent être transportés comme montré sur l'image

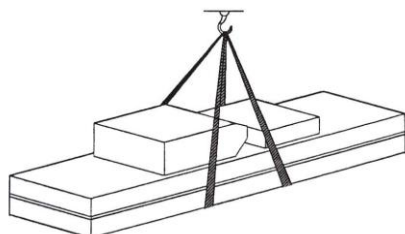

Manutentionné par grue

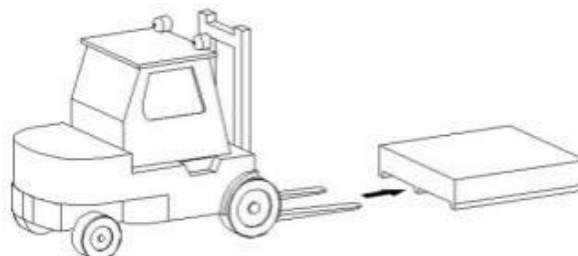

Manutentionné par chariot élévateur

2.3 Stockage

- L'équipement de la machine doit être stocké dans un entrepôt, s'il est stocké en extérieur il doit se situer dans un endroit à l'abri de l'eau.
- Utiliser un fourgon caisse pour le transport, utiliser un conteneur de stockage pour l'envoi.
- La température de stockage de la machine : -25°C--55°C

Présentation du produit

3.1 Description du produit

Le pont élévateur à une colonne électrique est composé d'une plaque de base, d'une colonne, d'un chariot, d'une plateforme d'élévation, d'un bras d'élévation, d'un cylindre d'huile, d'une unité d'alimentation, d'une chaîne et d'autres pièces importantes. Lorsque l'unité d'alimentation est allumée, la pompe hydraulique fonctionne et l'huile hydraulique pousse la tige du piston du cylindre d'huile à s'élever. La tige du piston dirige le chariot grâce à la chaîne et la plateforme d'élévation et les bras se lèvent, ce qui permet d'atteindre l'objectif du levage. Pendant le processus de levage, le chariot se mettra automatiquement dans le bloc de sécurité de la colonne pour s'assurer qu'il ne retombera pas si le système hydraulique est défaillant.

Icône de structure de sécurité :

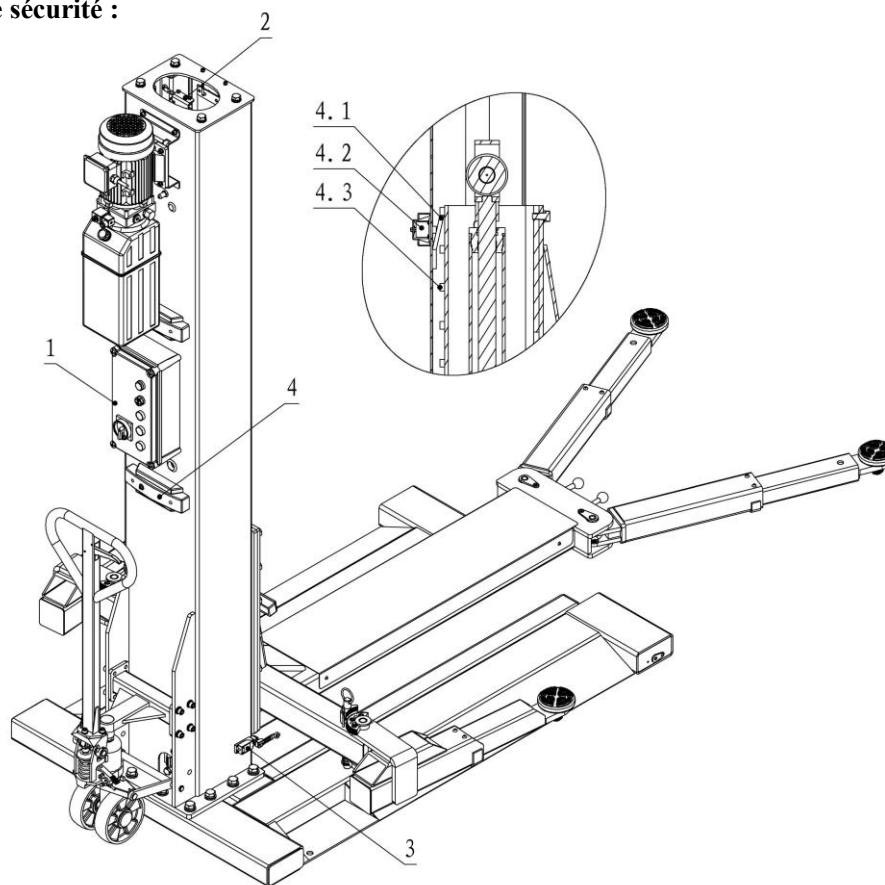

| POS. | Éléments de sécurité | Fonction |
|------|---|--|
| 1 | Boîtier de contrôle 24 V | Plateforme d'opération sécurisée 24 V |
| 2 | Commutateur de limite de hauteur | Limiter la hauteur de levage et s'assurer que les cylindres fonctionnent dans leurs limites. |
| 3 | Sonnerie d'abaissement | S'assurer que le pont s'arrête à une hauteur sécurisée, la sonnerie d'abaissement réalisera un bruit pour prévenir d'un risque d'écrasement |
| 4 | Verrou de sécurité mécanique | Le verrou de sécurité mécanique évite les dangers encourus d'une défaillance de cylindre |
| 4.1 | Bloc de sécurité | Assurance de la partie mobile |
| 4.2 | Électro-aimant | Tirer sur le bloc de sécurité et le faire bouger de façon répétitive pour le combiner et le desserrer avec les dents de sécurité sur l'arrière du chariot. |
| 4.3 | Dent de sécurité enclenchée sur l'arrière du chariot. | Assurance de la partie fixée |

3.2 Spécifications techniques

| Modèle | Capacité de levage | Temps de descente/levage | Hauteur de Levage | Total Hauteur | Total Largeur | Total Longueur | Alimentation électrique | Puissance moteur |
|---------|--------------------|--------------------------|-------------------|---------------|---------------|----------------|-------------------------|------------------|
| MPL2800 | 2 800 kg | 60 s | 1 835 mm | 2 690 mm | 2 470 mm | 3 080 mm | 220/380 | 2,2 KW |

3.3 Dimension

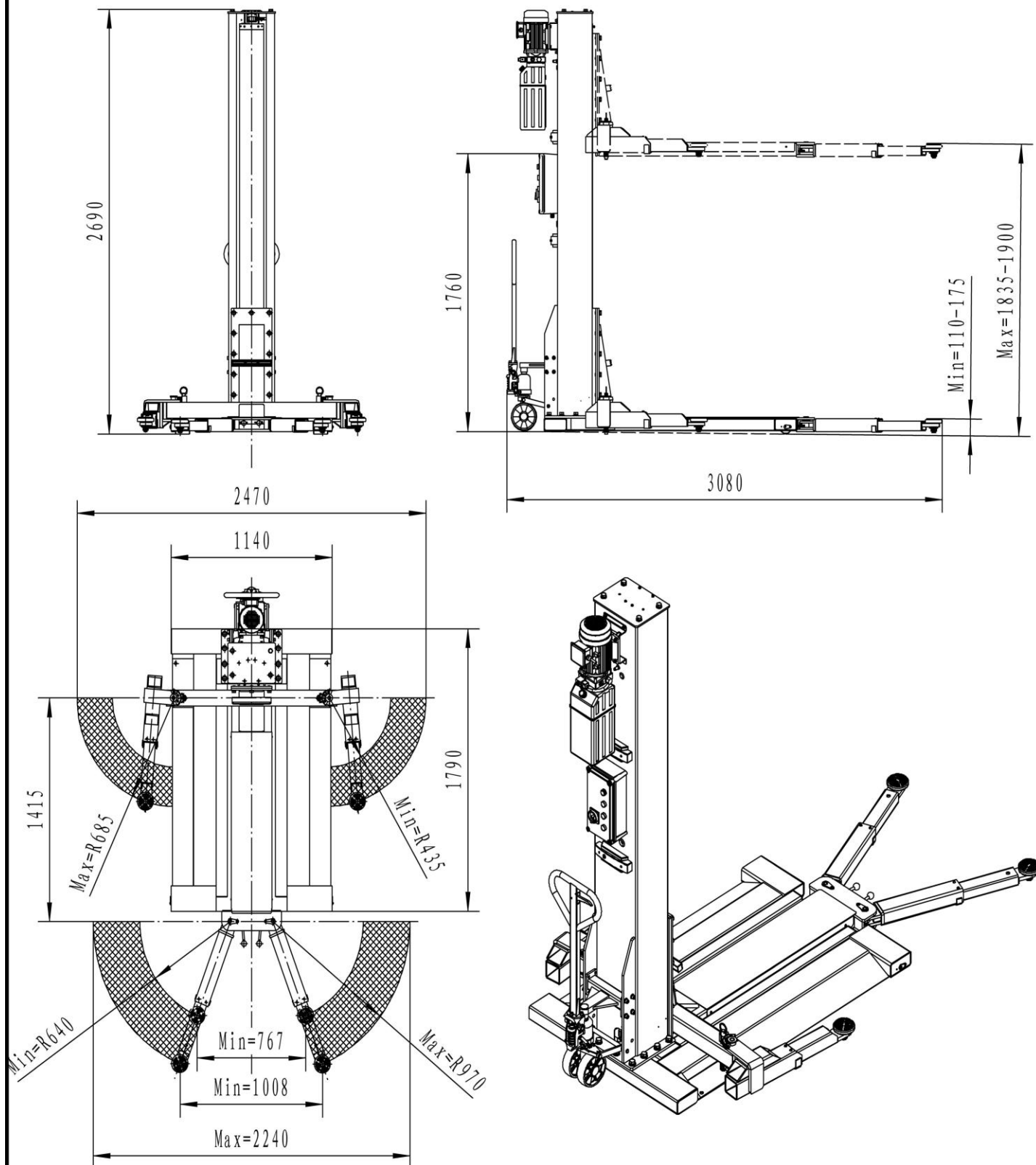

3.4 Structure principale de la machine

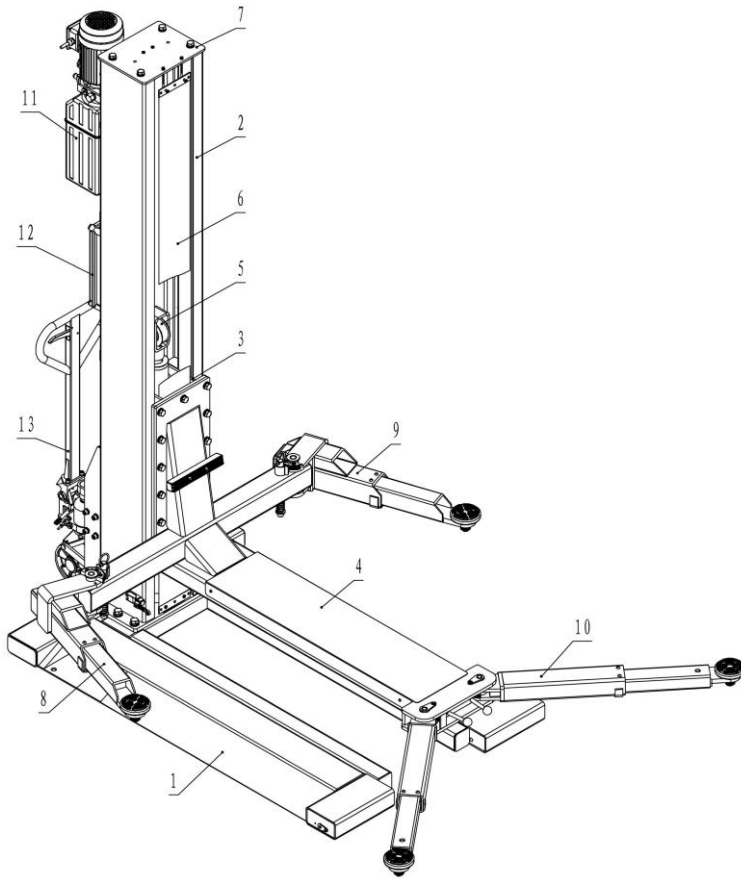

| N° | Nom de l'élément | Qté | Remarque |
|----|---------------------------------|-----|----------|
| 1 | Plaque de base | 1 | |
| 2 | Colonne | 1 | |
| 3 | Chariot | 1 | |
| 4 | Plateforme d'élévation | 1 | |
| 5 | Cylindre | 1 | |
| 6 | Rideau | 1 | |
| 7 | Plaque supérieure de la colonne | 1 | |
| 8 | Bras gauche arrière | 1 | |
| 9 | Bras droit arrière | 1 | |
| 10 | Bras avant | 2 | |
| 11 | Unité d'alimentation | 1 | |
| 12 | Boîtier de contrôle 24 V | 1 | |
| 13 | Kit mobile | 1 | |

Installation

4.1 Pré-installation

4.1.1 Espace nécessaire pour l'installation

Vérifier les dimensions du modèle, chaque côté doit être à au moins 1 mètre d'objets fixes (exemple : un mur). L'espace doit être suffisant pour que la voiture puisse rouler. Pour éviter de toucher le toit et si le toit est bas, nous suggérons d'installer une alarme avant l'installation.

4.1.2 Avant d'installer, l'utilisateur doit d'abord régler les questions suivantes : Consulter le fabricant ou le vendeur au sujet de la fondation et de la finition ;

Définir l'emplacement de l'installation des câbles (la protection des raccordements électriques est nécessaire)

Disposer les câbles des conduites d'air en fonction de l'emplacement de l'installation. Construire avec un dispositif de maintenance devant l'interface.

4.1.3 Exigences des fondations

Un béton C20/25 avec une force supérieure à 3 000 psi, son épaisseur doit être supérieure à 200 mm et l'erreur de régularité doit être inférieure à 5 mm. Le béton nouvellement coulé doit être durci pendant plus de 20 jours.

Le pont est conçu pour être installé en intérieur en l'absence de toute situation particulière.

4.1.4 Outils et équipements nécessaires

Manuel d'installation et d'utilisation

| Nom de l'outil | Caractéristiques techniques | Qté |
|--------------------------------|-----------------------------|----------|
| Chariot élévateur ou grue | Capacité de plus d'1 t | 1 lot |
| Huile hydraulique | 10 L | 1 seau |
| Clé à molette | D14-17 mm | 2 pièces |
| Clé à molette | D17-19 mm | 2 pièces |
| Clé réglable | Plus grosse qu'une D30 | 1 pièce |
| Clé Allen à 6 pans | 2-10 mm | 1 lot |
| Tournevis cruciforme | PH2 | 1 pièce |
| Clé rapide avec un long levier | | 1 pièce |
| Clé à douilles | D22 mm (M16) | 1 pièce |
| Clé à douilles | D24 mm (M18) | 1 pièce |
| Pinces circlip | | 1 pièce |
| Harnais | Capacité de plus d'1 t | 1 pièce |
| Clé dynamométrique | MD400 | 1 pièce |

4.1.5 Vérifier les paquets

Déballer le colis et vérifier s'il manque des pièces. S'il en manque, contacter le distributeur ou le fabricant immédiatement. Si l'installation continue après qu'il a été confirmé que des pièces manquaient, le fabricant et le distributeur ne seront pas tenus responsables et ne seront pas réglés gratuitement.

6 paquets en tout

| N° | Emballage | Taille | Qté | Remarques |
|----|----------------------|----------------|-----|-----------|
| 1 | Colonne | 395*430*2723 | 1 | |
| 2 | Plaque de base | 99*1140*1790 | 1 | |
| 3 | Chariot | 775*1206*1537 | 1 | |
| 4 | Bras | 330*400*615 | 1 | |
| 5 | Unité d'alimentation | 260*350*810 | 1 | |
| 6 | Kit mobile | 210*390*1211,5 | 1 | |

Boîte de rangement

| N° | Code | Nom | Caractéristiques | Qté | Remarques |
|----|---------------|--|------------------|-----|---------------------|
| 1 | SFB01008L30 | Vis externes hexagonales | M8*30 | 4 | galvanisé |
| 2 | SFB05A008 | Rondelle plate | M8 | 4 | galvanisé |
| 3 | SFB06A008 | Rondelle élastique | M8 | 4 | galvanisé |
| 4 | SFB07A008 | Écrou | M8 | 4 | galvanisé |
| 5 | SFB04005L12 | Vis à tête plate cruciformes | M5*12 | 2 | galvanisé |
| 6 | SFA150001 | Électro-aimant | ø60*77 | 2 | |
| 7 | SFB04005L8 | Vis à tête ronde cruciforme | M5*8 | 8 | galvanisé |
| 8 | SFA080024 | Bloc de sécurité | 94*50*10 | 2 | galvanisé |
| 9 | SFA080025 | Plaque fixe du bloc de sécurité | 10*10*20 | 2 | galvanisé |
| 10 | SFB04006L16 | Vis à tête plate cruciformes | M6*16 | 2 | galvanisé |
| 11 | SFA120010 | Protection de l'électro-aimant | 250*85*46 | 2 | |
| 12 | SFB04005L12 | Vis à tête plate cruciformes | M5*12 | 4 | galvanisé |
| 13 | SFA120057 | Rideau | 170*2475*5,2 | 1 | Couleur noire |
| 14 | SFA080019 | Crochet du rideau | M6*102 | 2 | galvanisé |
| 15 | SFB07006 | Écrou | M6 | 2 | galvanisé |
| 16 | SFB05006 | Rondelle plate | M6 | 2 | galvanisé |
| 17 | SFB04006L16 | Vis à tête plate cruciformes | M6*16 | 2 | galvanisé |
| 18 | SFB07006 | Écrou | M6 | 2 | galvanisé |
| 19 | SF01020023 | Plaque fixe pour le commutateur de limite | 30*55*70 | 1 | Pulvérisateur de |
| 20 | SFB04006L16 | Vis à tête plate cruciformes | M6*16 | 2 | galvanisé |
| 21 | SFA020000D30A | Commutateur de limite de hauteur avec des fils | | 1 | |
| 22 | SFB04005L12 | Vis à tête plate cruciformes | M5*12 | 4 | galvanisé |
| 23 | SFB02012L30 | Vis à tête cylindrique à six pans creux | M12*30 | 8 | galvanisé |
| 24 | SFB05012 | Rondelle plate | M12 | 8 | galvanisé |
| 25 | SFB06012 | Rondelle élastique | M12 | 8 | galvanisé |
| 26 | SFB01018L45 | Vis externes hexagonales | M18*45 (8.8 级) | 10 | galvanisé |
| 27 | SFB05018 | Rondelle plate | M18 | 10 | galvanisé |
| 28 | SFB06018 | Rondelle élastique | M18 | 10 | galvanisé |
| 29 | SFA080073 | Levier de déverrouillage du bras avant | Ø14*95 | 2 | galvanisé |
| 30 | SFA120019 | Balle rouge | Ø35 | 2 | Noir |
| 31 | SFB01016L45 | Vis externes hexagonales | M16*45 (8.8 级) | 11 | galvanisé |
| 32 | SFB05016 | Rondelle plate | M16 | 11 | galvanisé |
| 33 | SFB06016 | Rondelle élastique | M16 | 11 | galvanisé |
| 34 | SFA080026 | Coussinet vissable à 3 étages | Ø107*90 | 4 | Montage des parties |
| 35 | SFB09050 | Circlip externe | Ø50 | 4 | Noir |
| 36 | SFA050075 | Tuyau d'huile 320 | 2-M14*1,5-L=320 | 1 | |
| 37 | | Manuellement | | 1 | |
| 38 | SFA020000E13A | Abaisser le commutateur avec des fils | | 1 | |
| 39 | SFB04004L12 | Vis à tête plate cruciformes | M4*12 | 1 | galvanisé |
| 40 | SFB04004L25 | Vis à tête plate cruciformes | M4*25 | 1 | galvanisé |

4.2 Précautions au cours de l'installation

L'installation doit être réalisée par un installateur professionnel formé à l'installation et l'usage de matériels de levages

- ▲ Au cours de l'installation, faire attention à ce que les deux colonnes soient parallèles, qu'elles soient verticales par rapport au sol, elles ne doivent pas être penchées.
- ▲ Le tuyau hydraulique et le câble d'acier doivent être raccordés, le joint doit être en place, afin d'éviter les fuites d'huile et le relâchement du câble d'acier.
- ▲ Tous les boulons et les écrous doivent être serrés pour assurer la fixation.
- ▲ Aucun véhicule ne doit être utilisé pendant la phase de test.

4.3 Instruction des étapes d'installation

Étape 1 : Retirer le matériel d'emballage de la plaque de base ;

Étape 2 : Mettre la plaque de base sur un sol plat ;

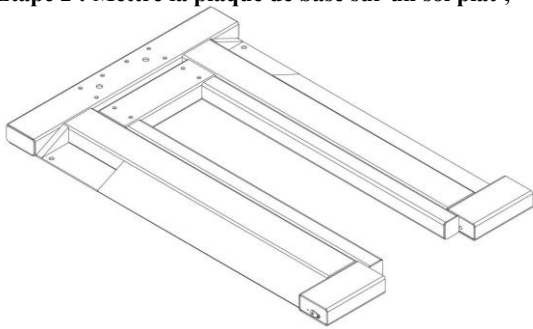

Étape 3 : Retirer le cadre d'emballage et les matériaux d'emballage de la colonne, déplacer les bras, la boîte d'accessoires et les autres pièces hors de la colonne ;

Attention : Lever la colonne à l'aide d'un chariot élévateur ou d'une grue avant de déballer, faire attention pendant le déballage et protéger la colonne de tout risque de chute, afin de sécuriser toutes les parties de la colonne.

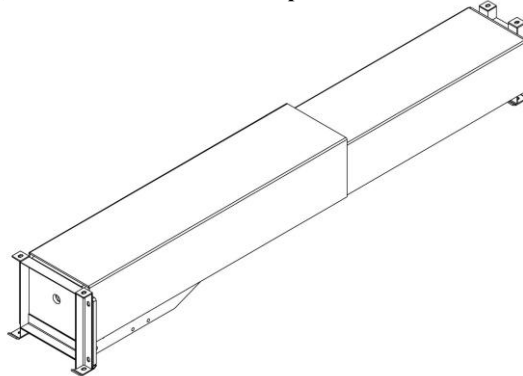

Étape 4 : Fixer la colonne à la plaque de base ;

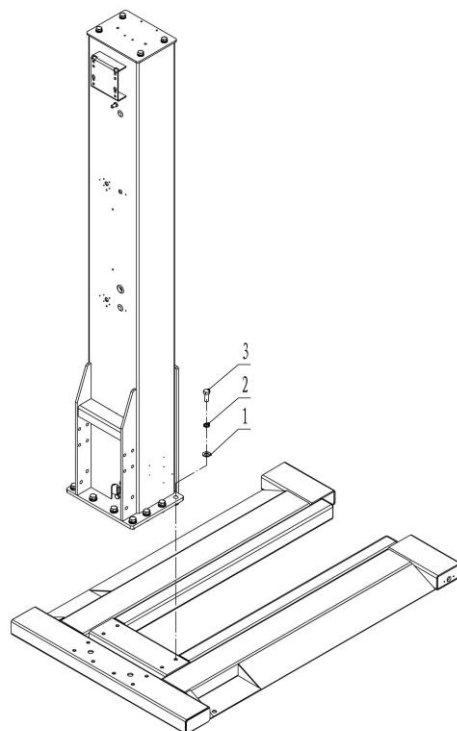

1. Rondelle plate M18 2. Rondelle élastique M18 3. M18* 45 Vis externes hexagonales

Étape 5 : Monter le kit mobile et raccorder les parties ;

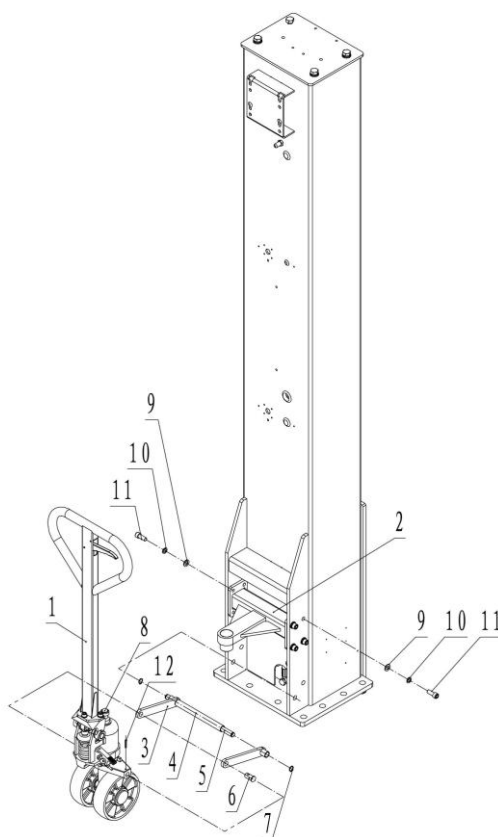

1. Kit mobile 2. partie mobile 3. Levier de raccordement 4. kit douille d'écartement 5. kit arbre de fixation
6. kit arbre raccordé 7. θ 16 circlip externe 8. bille d'acier roulante 9. rondelle plate M12 10. rondelle élastique
M1211. vis à tête cylindrique à six pans creux M12*30 12. Élastique cylindrique θ 5*3

Étape 6 : Monter la plateforme d'élévation sur le chariot ;

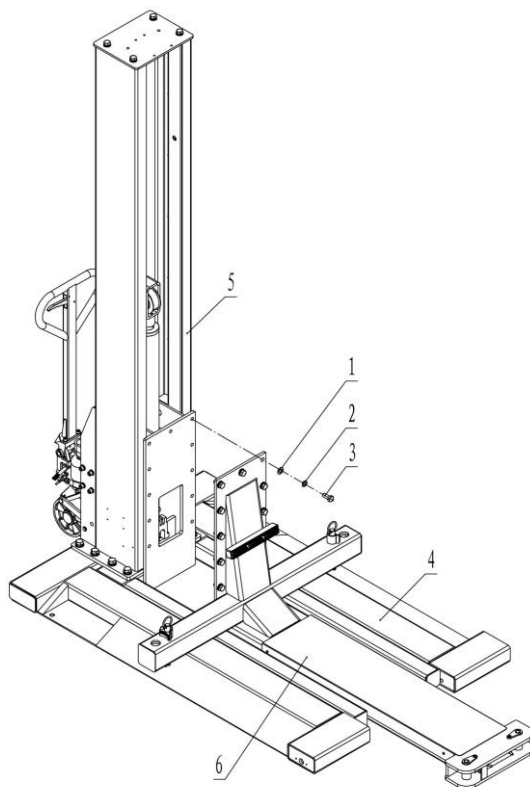

- | | | |
|-----------------------|---------------------------|------------------------------------|
| 1. Rondelle plate M16 | 2. Rondelle élastique M16 | 3. Vis externes hexagonales M16*35 |
| 4. Plaque de base | 5. Colonne | 6. Plateforme d'élévation |

Étape 7 : Monter l'unité d'alimentation :

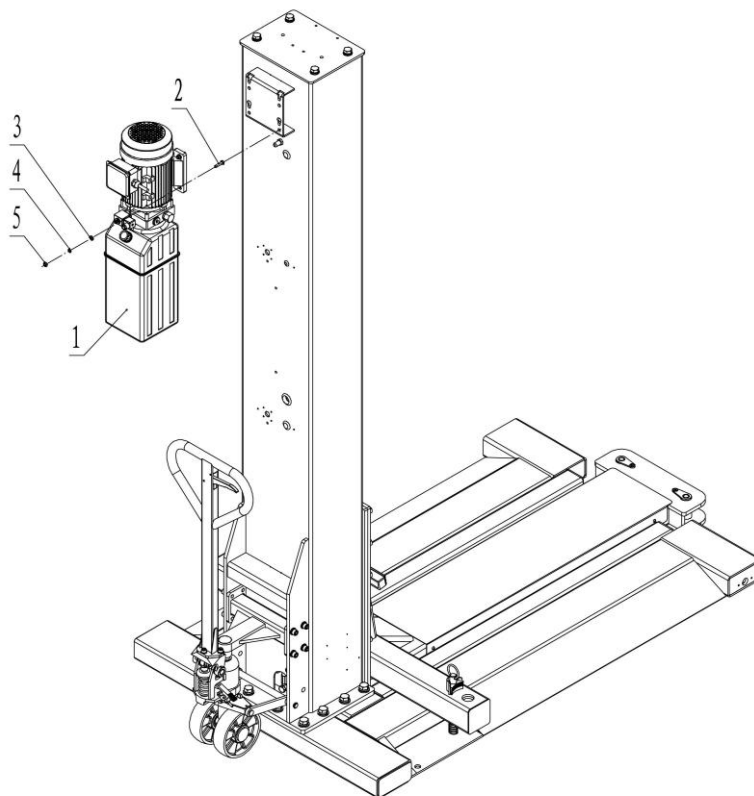

- | | | |
|--------------------------|------------------------------------|----------------------|
| 1. Unité d'alimentation | 2. M8* 30 Vis externes hexagonales | 3. Rondelle plate M8 |
| 4. Rondelle élastique M8 | 5. Écrou M8 | |

Étape 8 : Monter le joint du tuyau d'huile ;

Vérifier que les joints soient propres sans aucune impureté.

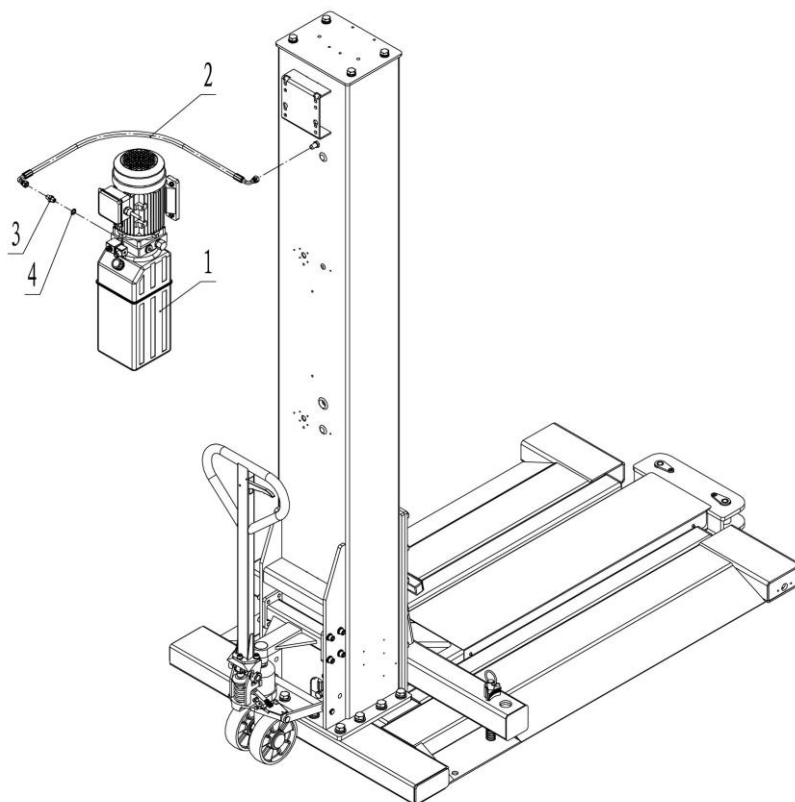

1. Unité d'alimentation 2. Tuyau d'huile 320 3. Joint du moteur 4. Rondelle collée M14

Étape 9 : Monter le système de sécurité ;

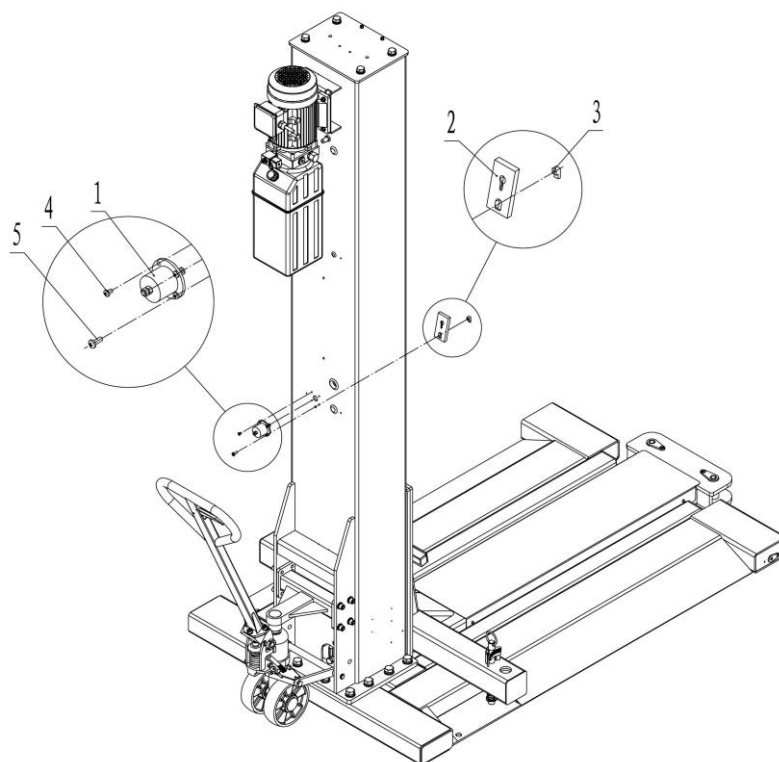

1. électro-aimant 2. bloc de sécurité 3. Plaque fixatrice du bloc de sécurité
4. Vis cruciforme M5*8 5. Vis cruciforme M6*16

Étape 10 : Monter le boîtier de contrôle 24 V ;

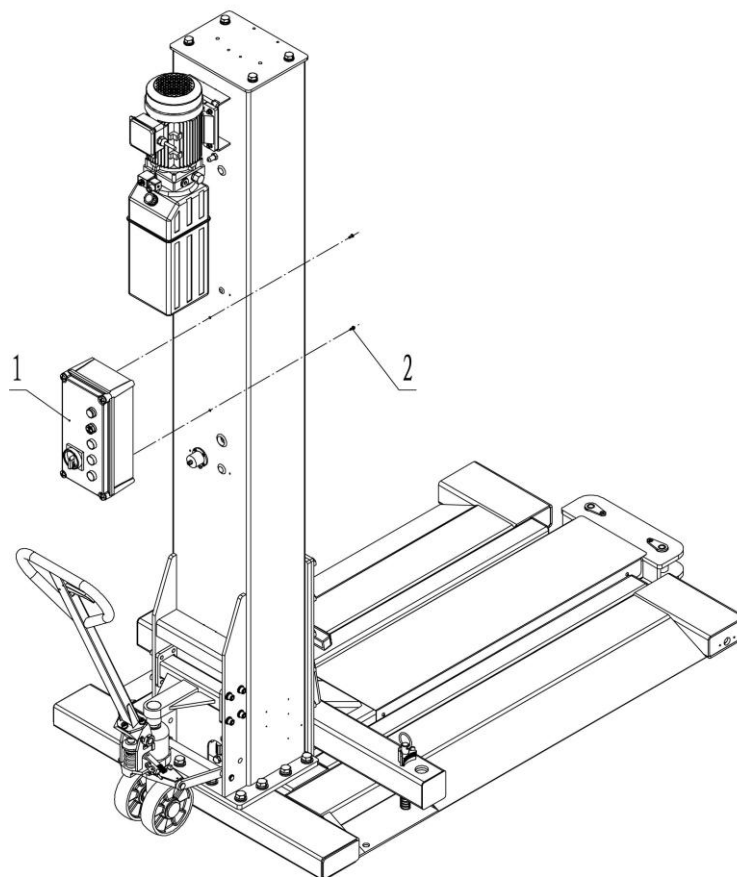

1. Boîtier de contrôle 24 V

2. Vis cruciformes M5*12

Étape 11 : Raccorder les câbles ;

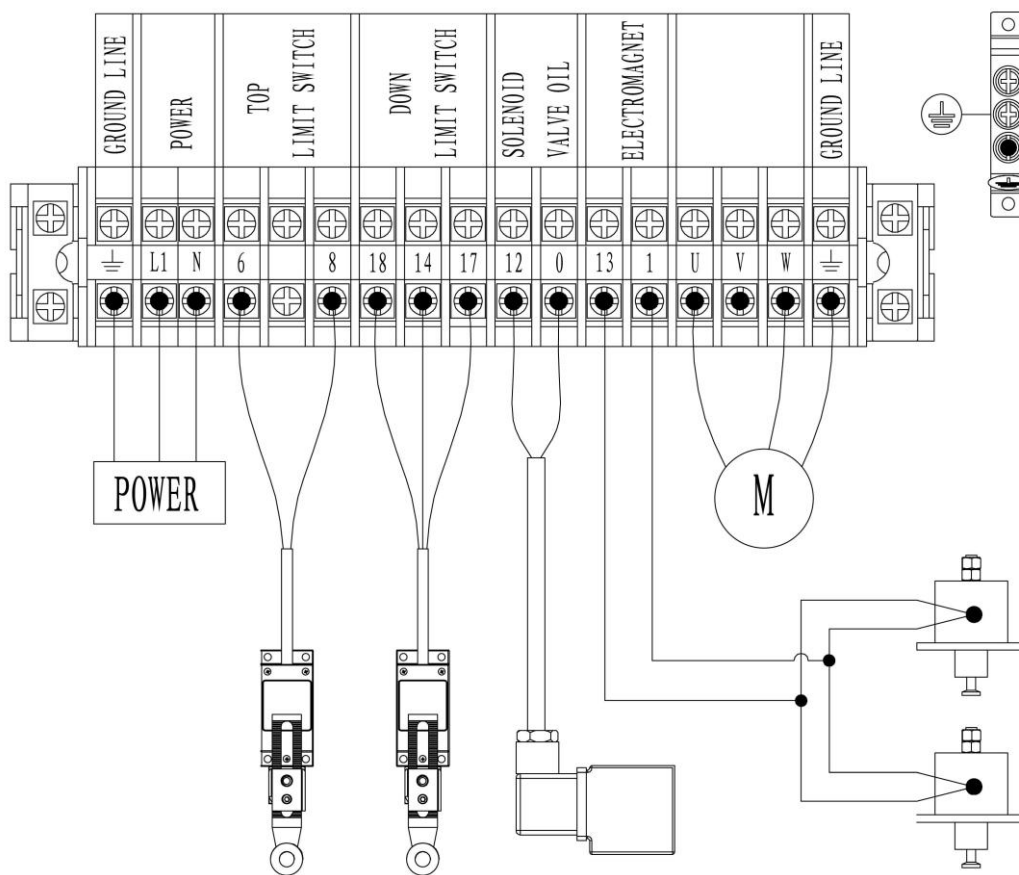

Borne de fils de 220 V

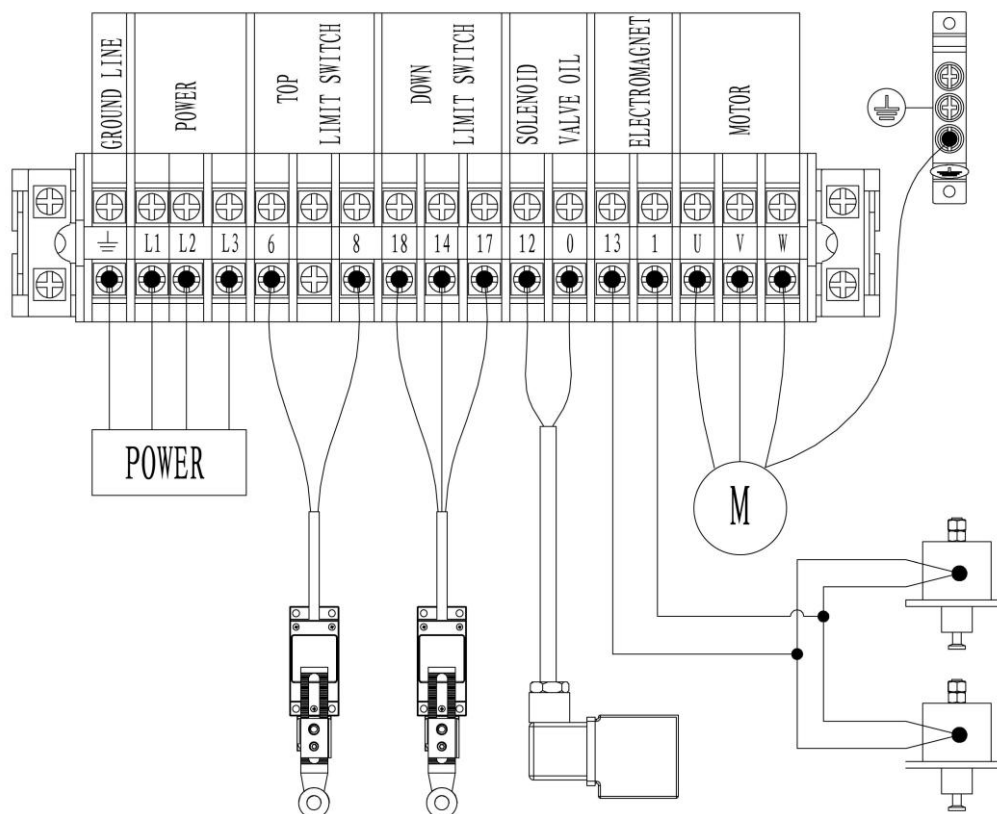

Borne de fils de 380 V

1. Assembler les câbles de l'électro-aimant et les raccorder aux bornes 13 et 1 du boîtier de contrôle 24 V

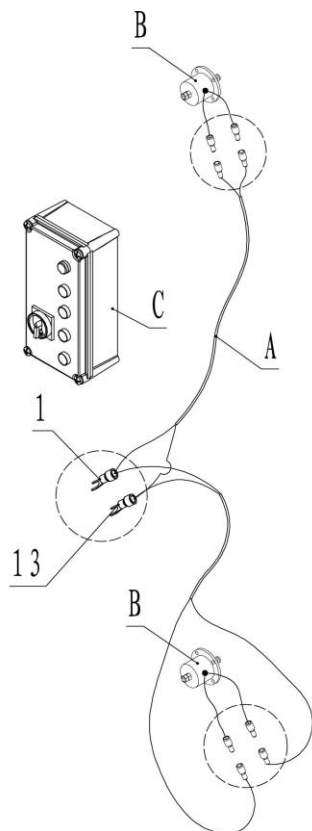

A. câble de l'électro-aimant

B. électro-aimant

C. boîtier de contrôle 24 V

2. Assembler le commutateur de limite de hauteur et le câble et raccorder le câble aux bornes 6 et 8 du boîtier de contrôle 24 V

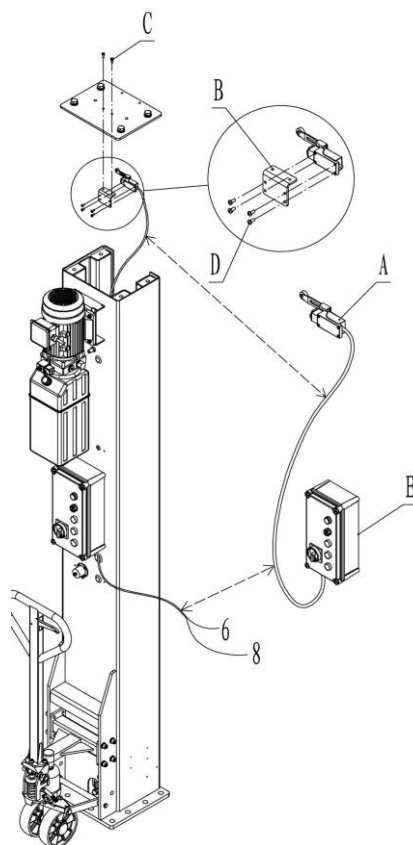

A. commutateur de limite de hauteur et le câble

B. Plaque fixatrice du commutateur de limite de hauteur

C. Vis cruciforme M6*16

D. Vis cruciformes M5*12

E. Boîtier de contrôle 24 V

3. Assembler le commutateur de limite d'abaissement et le câble et raccorder le câble aux bornes 18, 14 et 17 du boîtier de contrôle 24 V

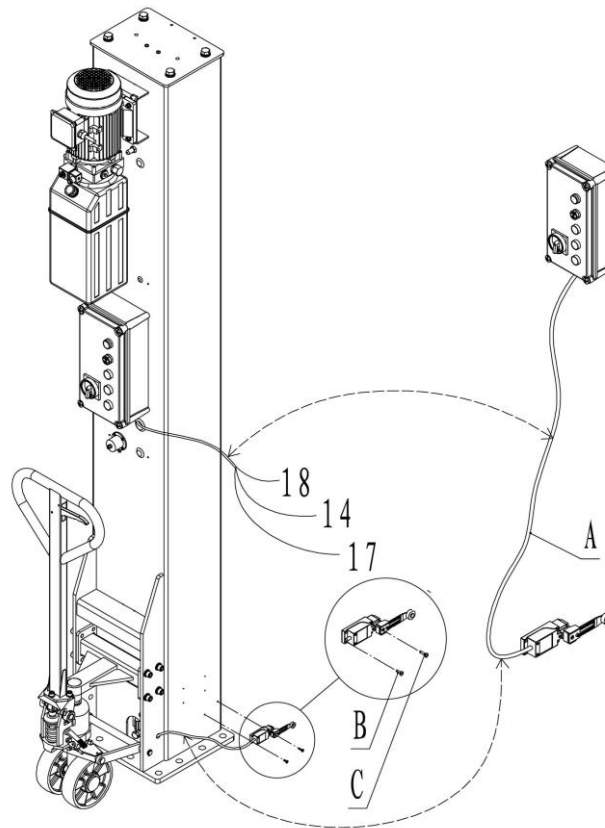

A. commutateur de limite d'abaissement et le câble B. Vis cruciforme M4*12 C. Vis cruciforme M4*12

4. Assembler les câbles de l'électrovanne du moteur et les raccorder aux bornes 12 et 0 du boîtier de contrôle 24 V

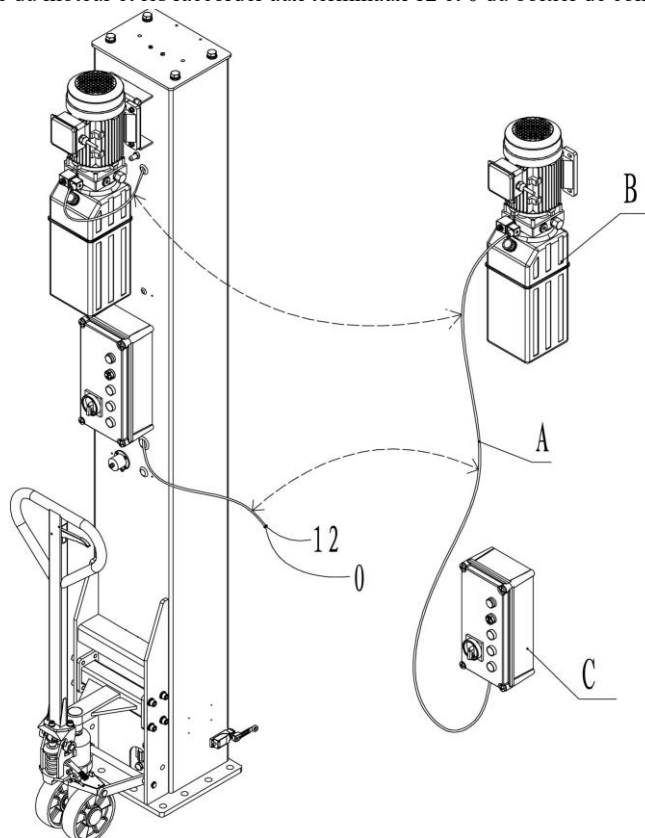

A. Câble de l'électrovanne B. unité d'alimentation C. boîtier de contrôle 24 V

5. Assembler le câble du moteur et la ligne d'alimentation, raccorder le câble du moteur aux terminaux U, W et PE du boîtier de contrôle 24 V, raccorder la ligne d'alimentation aux terminaux L1, N et PE du boîtier de contrôle 24 V

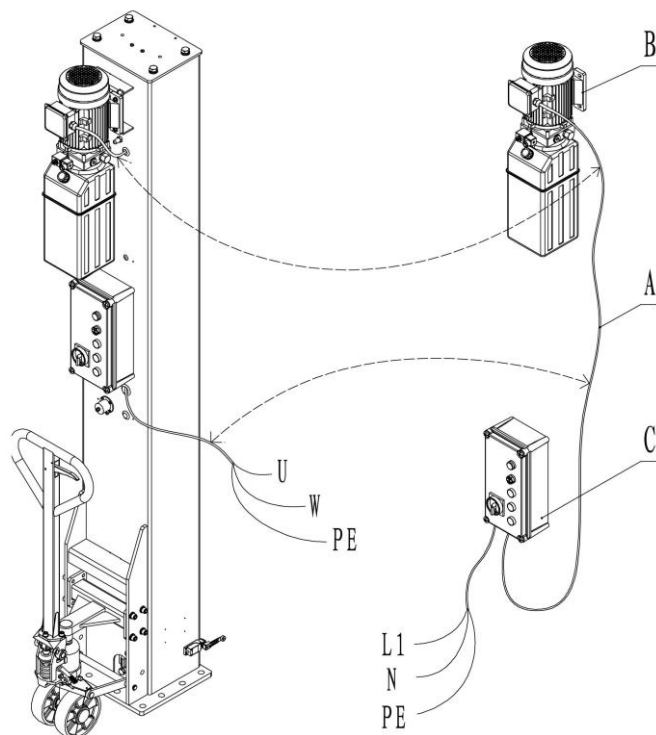

Assembler le câble du moteur et la ligne d'alimentation, raccorder le câble du moteur aux terminaux U, V, W et PE du boîtier de contrôle 24 V, raccorder la ligne d'alimentation aux terminaux L1, L2, L3 et PE du boîtier de contrôle 24 V

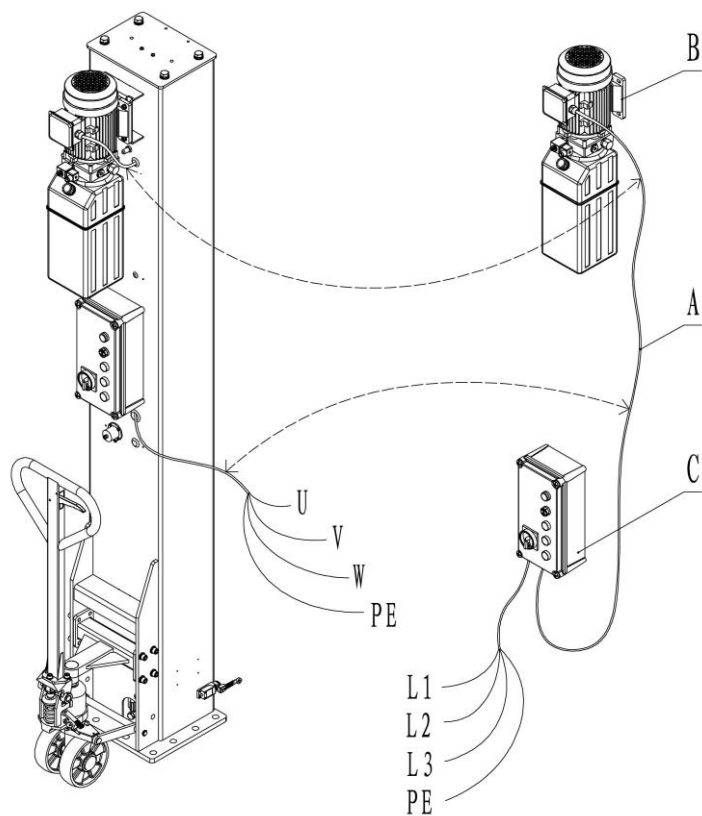

Étape 12 : Ajouter de l'huile hydraulique ;

1» Seulement de l'huile hydraulique neuve et propre doit être ajoutée. Ne pas remplir le réservoir d'huile en entier et descendre le pont au point le plus bas avant d'ajouter ou de changer l'huile.

2» 10 L d'huile hydraulique au total, ajouter l'huile appropriée après avoir soulevé plusieurs fois la plateforme de levage jusqu'à ce qu'elle atteigne sa hauteur maximale.

3» Nous vous suggérons d'ajouter de l'huile hydraulique # 46, cependant lorsque la température est inférieure à 10 °C, nous suggérons de l'huile hydraulique anti-usure # 20.

4» Il est préférable de changer l'huile hydraulique au plus tard 6 mois après la première utilisation puis tous les ans.

Étape 13 : Monter les bras avant et arrière ; coussinet vissable à 3 étages, levier de déverrouillage pour les bras avant de la plateforme de levage ;

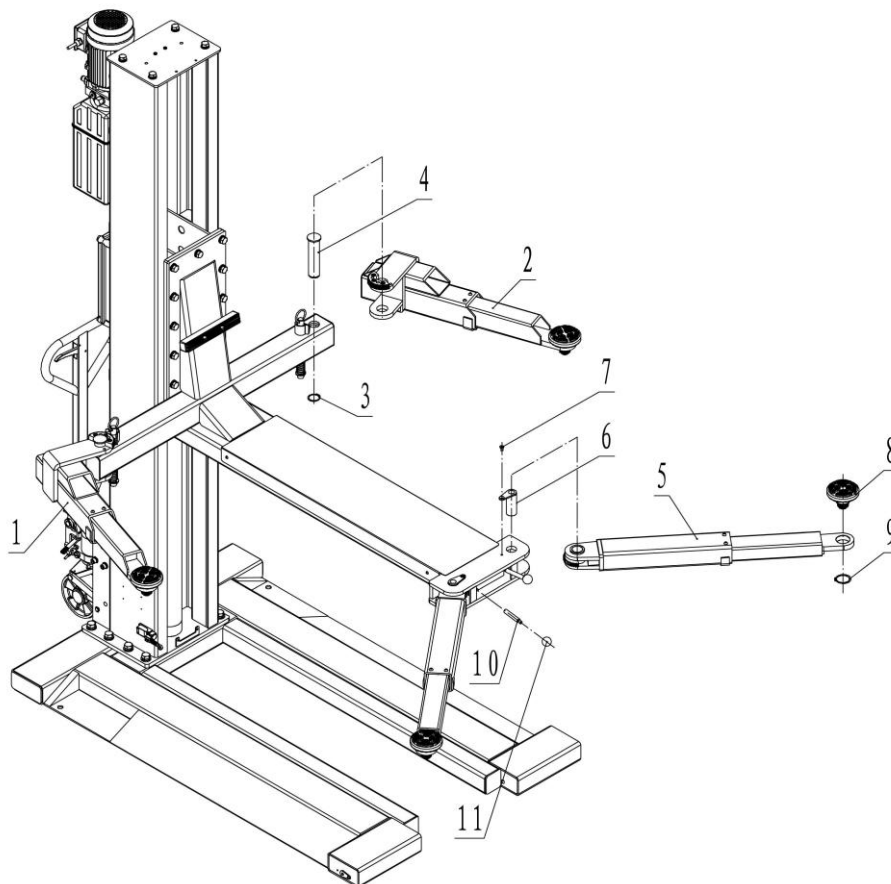

1. Bras arrière de gauche 2. Bras arrière de droite 3. Circlip externe D40 4. Arbre du bras arrière
5. bras avant 6. Arbre du bras avant 7. Vis à tête fraisée cruciforme M8*16 8. Coussinet vissable à 3 étages
9. circlip externe Ø 50 10. levier de la poignée de déverrouillage 11. balle rouge

Étape 14 : Phase de test ;

1» Ne pas poser de véhicule ou d'objet lourd sur le pont ;

2» Se familiariser avec ce système d'opération en montant et descendant le pont plusieurs fois. Ceci est important pour tester le système d'huile ;

3» Ajouter de l'huile hydraulique après plusieurs montées et descentes jusqu'à ce que la hauteur de levage maximale soit atteinte ;

4» Pour un moteur triphasé, s'il ne monte pas normalement avec le bouton, le problème peut venir d'un inversement des câbles du moteur, changer le raccordement des terminaux U et V

Étape 15 : Monter le rideau ;

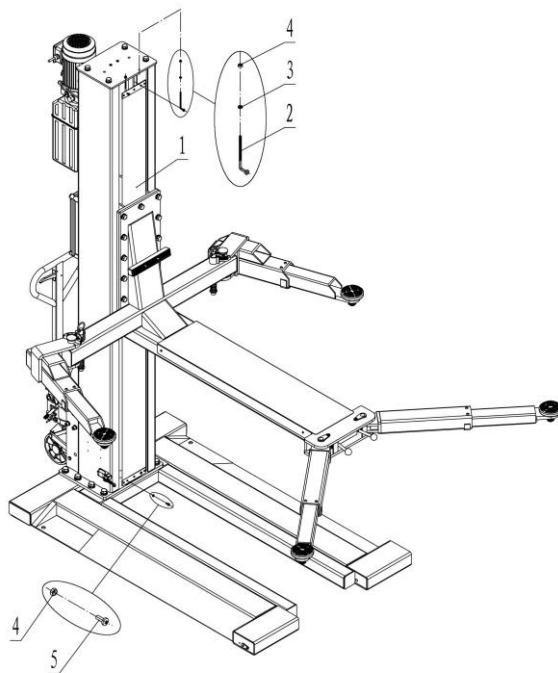

1. Rideau 2. Crochet du rideau 3. Rondelle plate M6 4. Écrou M6 5. Vis cruciforme M6*16

Étape 16 : Monter les protections de l'électro-aimant

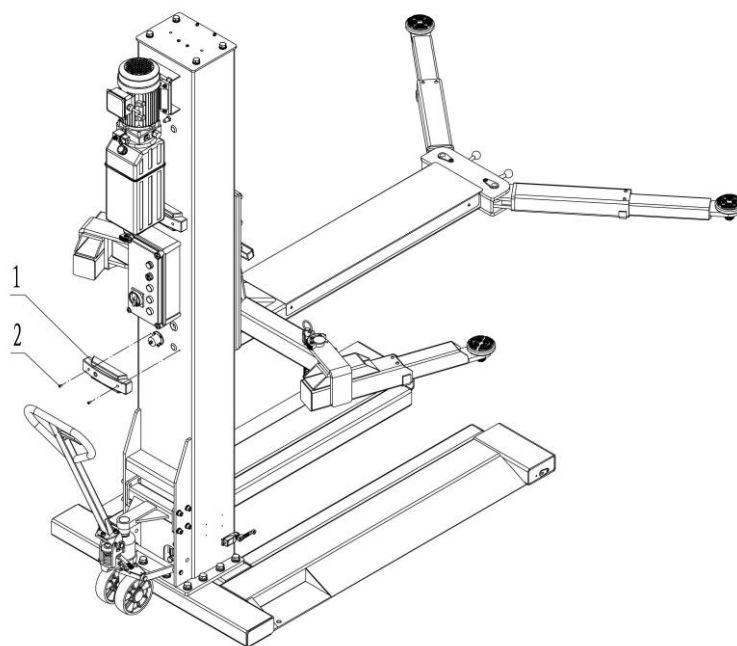

1. Protection de l'électro-aimant 2. Vis cruciforme M5*12

4.4 Liste de contrôle post-installation

| N° | Liste de contrôle | OUI | NON |
|----|---|-----|-----|
| 1 | Vitesse d'élévation ≥ 20 mm/s ; | | |
| 2 | Bruit ≤ 75 db ; | | |
| 3 | Résistance au sol $\leq 4 \Omega$; | | |
| 4 | Tous les boutons s'arrêtent immédiatement dès que la pression du doigt se relâche, est-ce sensible au contact ? | | |
| 5 | Est-ce que le commutateur de limite fonctionne bien ? | | |
| 6 | Est-ce que les câbles de terre sont mis à terre ? | | |
| 7 | Est-ce que la montée et la descente sont fluides ? | | |
| 8 | Il y a-t-il des bruits anormaux avec une charge normale ? | | |
| 9 | Il y a-t-il des fuites d'huile avec une charge normale ? | | |
| 10 | Les boulons d'expansions, les écrous et les circlips sont-ils bien en place ? | | |
| 11 | La hauteur de levage maximale est-elle de 1 835 mm ? | | |
| 12 | Est-elle claire pour l'impression de logos, de palettes, d'autocollants d'avertissement ? | | |

Manœuvre

5.1 Instructions d'utilisation

5.1.1 Vérifier tous les raccordements avec les tuyaux, la machine ne peut être utilisée que s'il n'y a pas de fuites d'huile.

5.1.2 Si le dispositif de sécurité de la machine est défaillant, elle ne doit pas être utilisée.

5.1.3 Si le centre de gravité du véhicule n'est pas au milieu de la gamme de levage, le pont ne peut être utilisé ou l'entreprise SAFE et le vendeur ne seront pas tenus responsables des conséquences.

5.1.4 Au cours de la montée et de la descente du pont, l'utilisateur et les autres employés doivent être dans la zone de sécurité.

5.1.5 Lorsque le bras se lève à la hauteur souhaitée, le courant doit être coupé afin d'éviter une mauvaise manœuvre par une personne non formée.

5.1.6 Avant de travailler sous la voiture, appuyer sur la poignée pour s'assurer que le loquet est bien enclenché. Lorsque le pont est en train de monter et de descendre, s'assurer que personne ne soit sous la voiture.

5.2 Organigramme des manœuvres

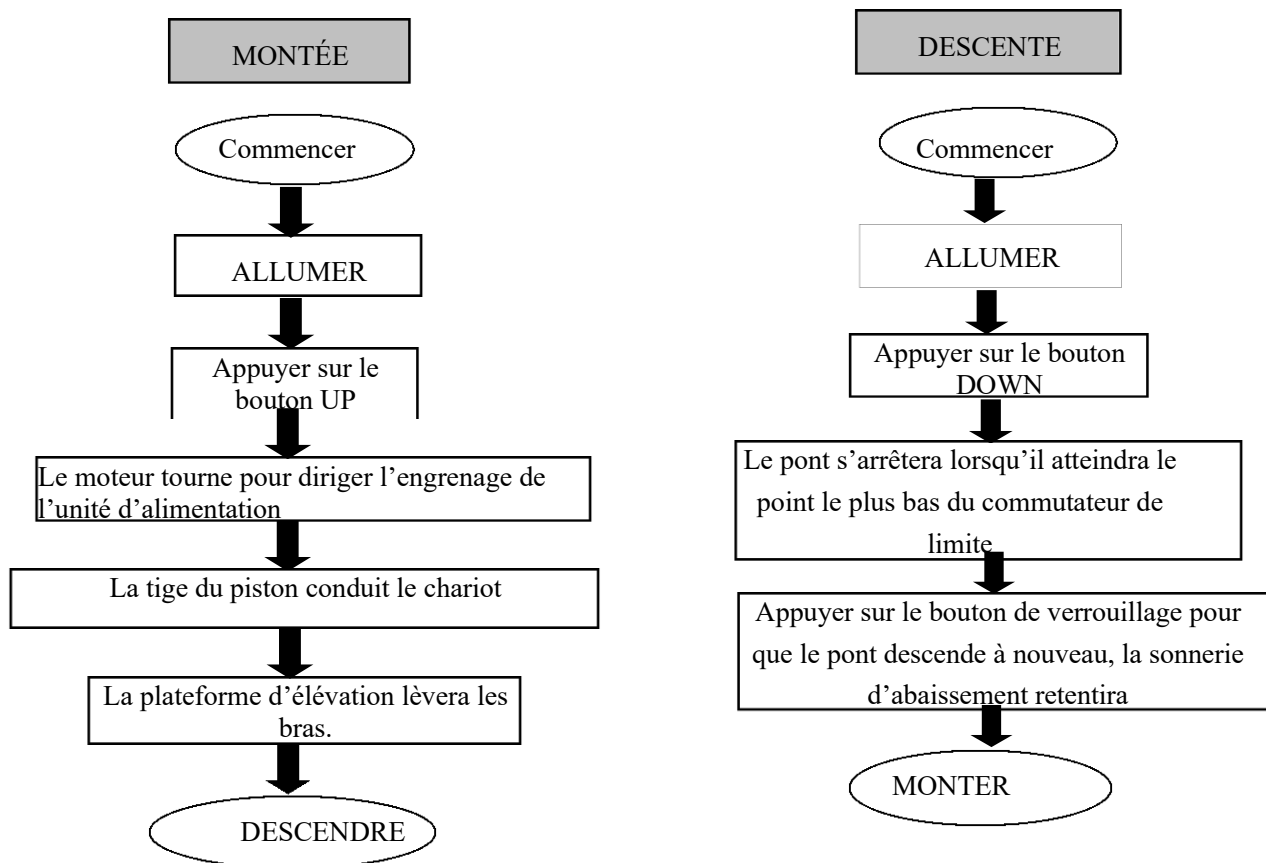

5.3 Étapes

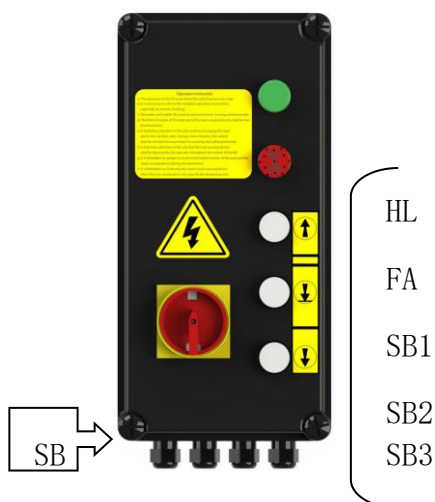

| Code de marquage | Nom | Fonction |
|------------------|------------------------------------|---|
| SB1 | Bouton de levage | Contrôle l'élévation |
| SB2 | Bouton de verrouillage/descente II | Verrou mécanique |
| SB3 | Bouton de descente | Contrôle l'abaissement |
| HL | Voyant lumineux | Montre si le courant est allumé ou éteint |
| FA | Sonnerie d'abaissement | Avertissement de distance de sécurité |
| QS | Interrupteur d'alimentation | Alimentation électrique |

5.3.1 Lever le véhicule

- 1) Utiliser un sol stable, à niveau, sec et antidérapant. La force du sol doit pouvoir supporter le chargement du pont.
- 2) Le pont doit être utilisé uniquement pour lever des véhicules à l'arrêt.
- 3) Les ponts ne doivent pas être utilisés en extérieur.
- 4) Afin d'éviter toutes blessures ou dommages, seules les personnes formées peuvent utiliser le pont.
- 5) Après s'être familiarisé avec les instructions, se familiariser avec les boutons de contrôle du pont en réalisant des tests. Toujours lever le véhicule en utilisant les quatre palettes du pont, ne pas lever que le bout, le côté ou l'angle d'un véhicule.

MONTÉE

S'assurer que le centre de gravité du véhicule est au milieu des quatre palettes, éviter qu'il y ait trop de poids à l'avant ou à l'arrière.

1. Stationner la voiture sur un sol plat puis pousser le pont sous la voiture ;
2. Faire pivoter le bras de levage jusqu'au point d'appui de la voiture et s'assurer que le centre de gravité de la voiture est au centre des quatre bras de levage ;
3. Allumer le courant et appuyer doucement sur le bouton de levage sur le boîtier de contrôle électronique jusqu'à ce que la protection du bras d'élévation touche le point de soutien de la voiture ;
4. Continuer de lever, laisser la voiture s'élever un peu du sol puis vérifier l'emplacement de la voiture ;
5. Lever jusqu'à la hauteur souhaitée, vérifier si la voiture est sécurisée puis appuyer doucement sur le bouton du loquet de sécurité sur le boîtier de contrôle électrique afin d'enclencher le loquet de sécurité afin de pouvoir travailler sous la voiture.

DESCENTE

1. Allumer le commutateur d'arrêt d'urgence
2. Appuyer sur le bouton d'abaissement sur le boîtier de contrôle électrique, la machine s'élèvera automatiquement d'environ 50 mm. À ce moment, la machine ne sera plus sécurisée, l'électro-aimant fonctionnera et le pont descendra.
3. Lorsque la machine atteint le commutateur de limite d'abaissement, la machine s'arrêtera de fonctionner
4. Lorsque le bouton de verrouillage est de nouveau enclenché, la machine continuera de descendre et la sonnerie d'abaissement retentira
5. Une fois que le pont est entièrement descendu, faire pivoter le bras d'élévation à 180 degrés et enlever tous les obstacles alentour ;

5.3.1 Déplacer le pont élévateur

Le déplacer uniquement lorsqu'il est à vide. Il est interdit de le déplacer lorsqu'il est chargé.

Lire attentivement les instructions avant d'utiliser le kit mobile pour déplacer le pont.

Appuyer sur la poignée de contrôle du kit mobile, puis soulever et abaisser la poignée hydraulique pendant plusieurs cycles pour soulever la base du pont.

En déplaçant le pont, mettre la poignée de contrôle en position « neutre ».

Lever la poignée de contrôle et baisser la base du pont.

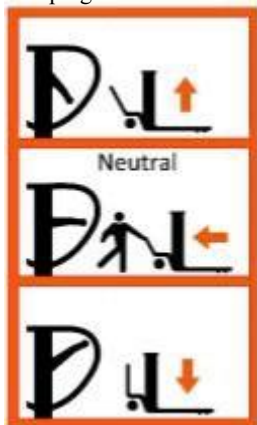

Diagnostic de problèmes et solutions

Attention : Si le problème ne peut pas être résolu seul, contacter le fabricant.

Au début, nous vous aiderons à résoudre le problème et nous fournirons les informations pertinentes sur le défaut et la photo du problème pour permettre au fabricant de vous dépanner le plus rapidement possible.

Instruction d'entretien

Afin d'améliorer le temps de vie de la pompe hydraulique, il est recommandé de changer l'huile hydraulique six mois après la première utilisation, puis une fois par an. Un entretien simple et peu coûteux assure une utilisation normale et sécurisée de la machine. Les instructions suivantes sont les besoins d'entretien courant.

Les instructions suivantes concernant les besoins d'entretien courant doivent être réalisées en fonction de l'environnement et la fréquence d'utilisation du pont.

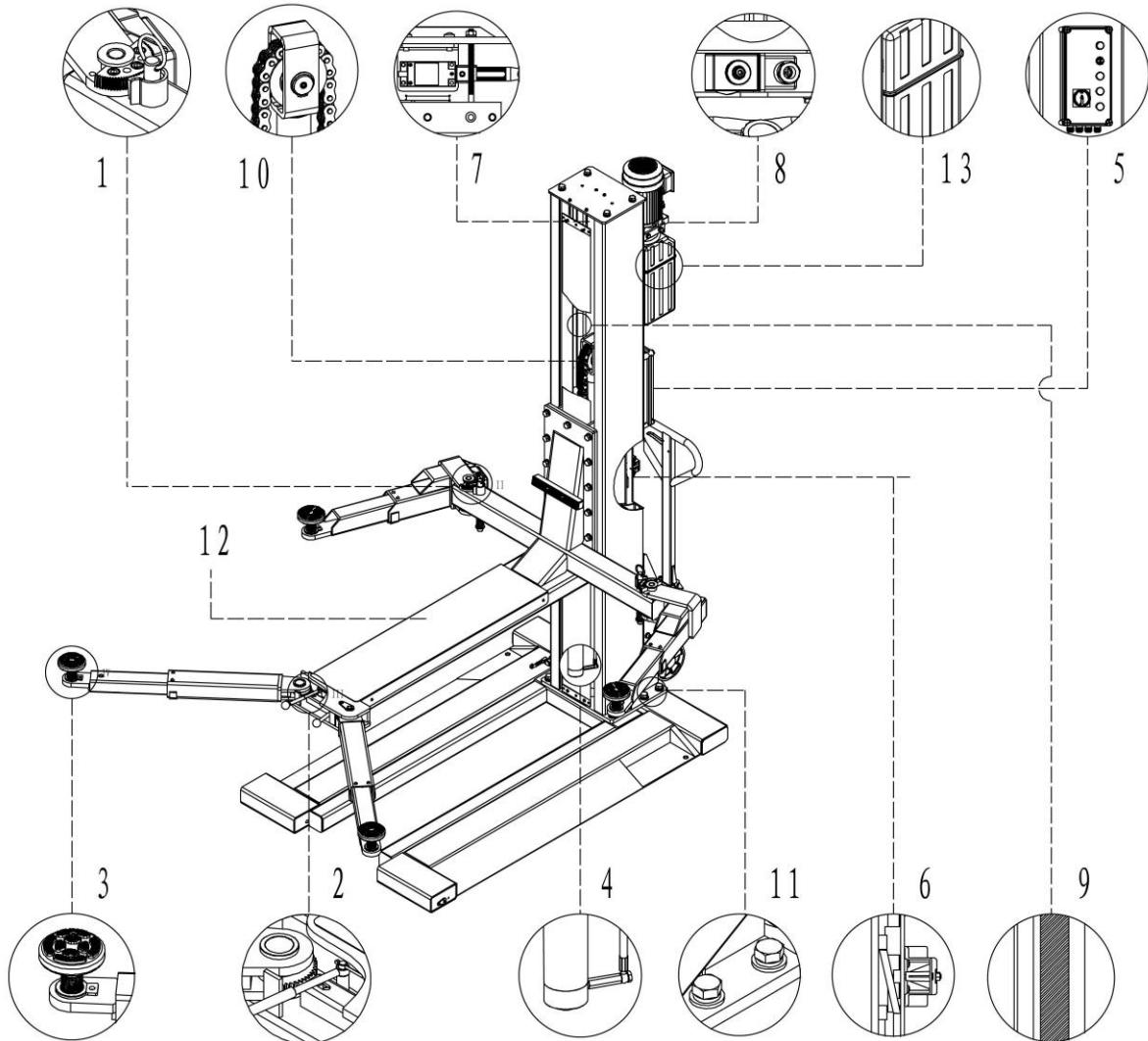

| S/N | Partie | Solution | Temps du cycle |
|-----|---|---|-----------------|
| 1 | Verrou du bras arrière | Appuyer sur le bouton d'élévation et vérifier si le bras est verrouillé. Ajouter de l'huile lubrifiante si besoin. | Tous les jours |
| 2 | Verrou du bras avant | Appuyer sur la poignée de déverrouillage, le verrou du bras est relâché ; lâcher la poignée de déverrouillage, le verrou du bras | Tous les jours |
| 3 | Tampon en caoutchouc | Vérifier s'il est propre, pour ne pas causer de risque de chute et de blessure | Tous les jours |
| 4 | Cylindre et joints | Vérifier et s'assurer qu'il n'y ait pas de fuites | Tous les jours |
| 5 | Boutons de contrôle | Vérifier si la fonction du bouton est identique à la marque | Tous les jours |
| 6 | Verrou mécanique | Vérifier si le verrou mécanique peut se verrouiller et se déverrouiller | Tous les jours |
| 7 | Commutateur de limite de hauteur | Appuyer sur le bouton d'élévation, vérifier et s'assurer que le chariot arrête de se lever quand il rencontre le commutateur de limite de hauteur | Tous les jours |
| 8 | Vanne d'abaissement | Vérifier l'étanchéité de la vanne d'abaissement. Changer ou nettoyer la valve s'il y a des fuites | Tous les jours |
| 9 | La surface de travail du chariot et de la colonne | Appliquez de la graisse #1 pour lubrifier ; vérifiez qu'il n'y a rien d'autre sur la surface de travail | Tous les 3 mois |
| 10 | La chaîne et l'arbre | Appliquez de la graisse #1 pour lubrifier ; il est conseillé de remplacer ces parties tous les trois ans et remplacer l'arbre dès qu'une fissure apparaît. | Tous les 3 mois |
| 11 | Les boulons d'ancrage | Vérifier le couple de serrage des boulons, qui ne doit pas être inférieur à 80 N.m. | Tous les 3 mois |
| 12 | Le pont élévateur | S'assurer qu'il est stable, qu'il n'y a pas de bruit anormal après quelques cycles à vide et que la capacité de chargement fonctionne | Tous les 3 mois |
| 13 | Huile hydraulique | Remplacer l'huile hydraulique six mois après la première utilisation de la machine, ou la changer immédiatement si la couleur devient noire ou que l'on peut voir des impuretés | Tous les ans |

Remarque : Il faut utiliser de la « graisse à base de lithium » pour la lubrification du pont.

Avertissement : Si la machine est entretenue dans le strict respect des exigences susmentionnées, elle sera toujours en état de fonctionnement normal.



En même temps, elle peut largement éviter les accidents.

Pièce jointe 1 : Liste et schéma électrique

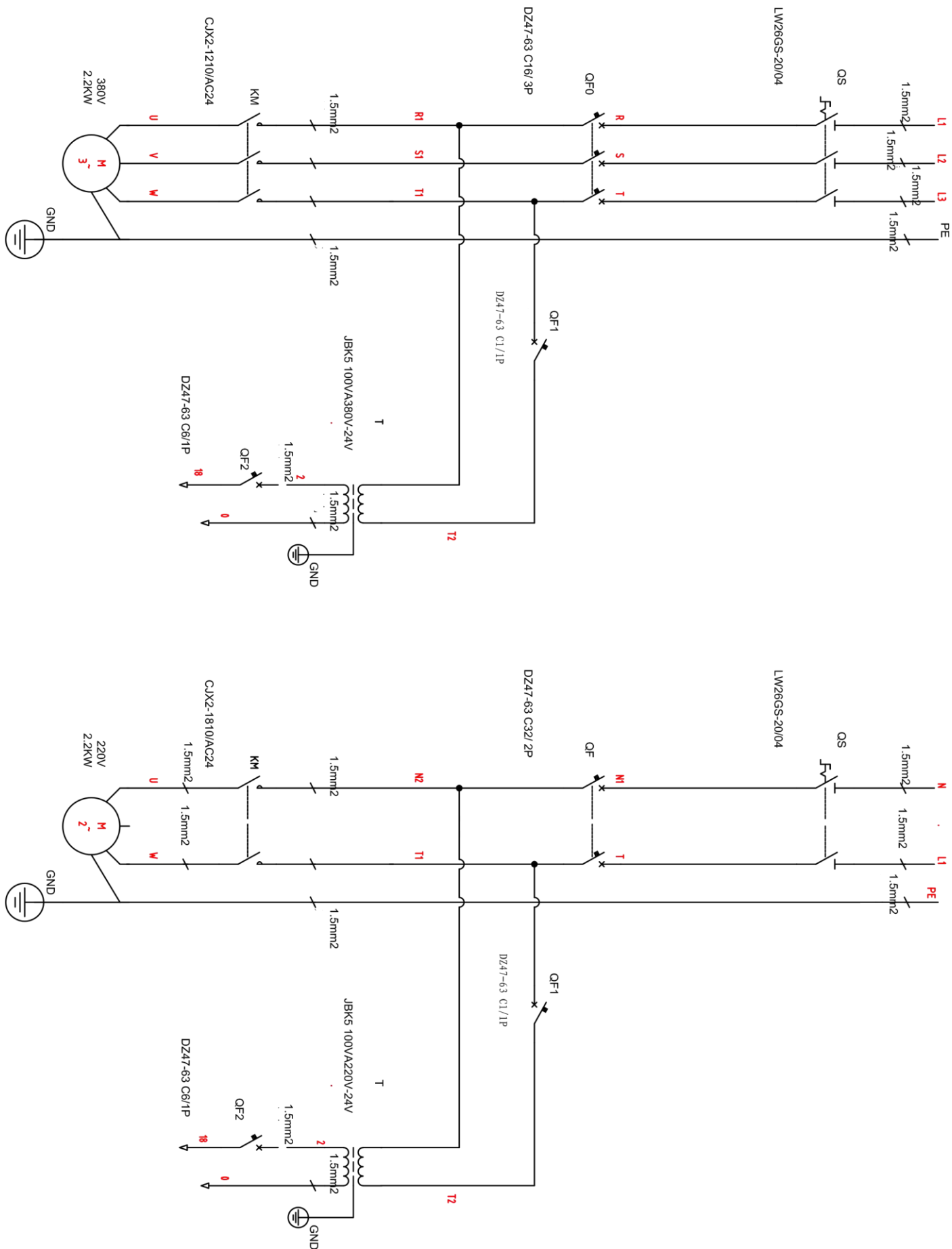

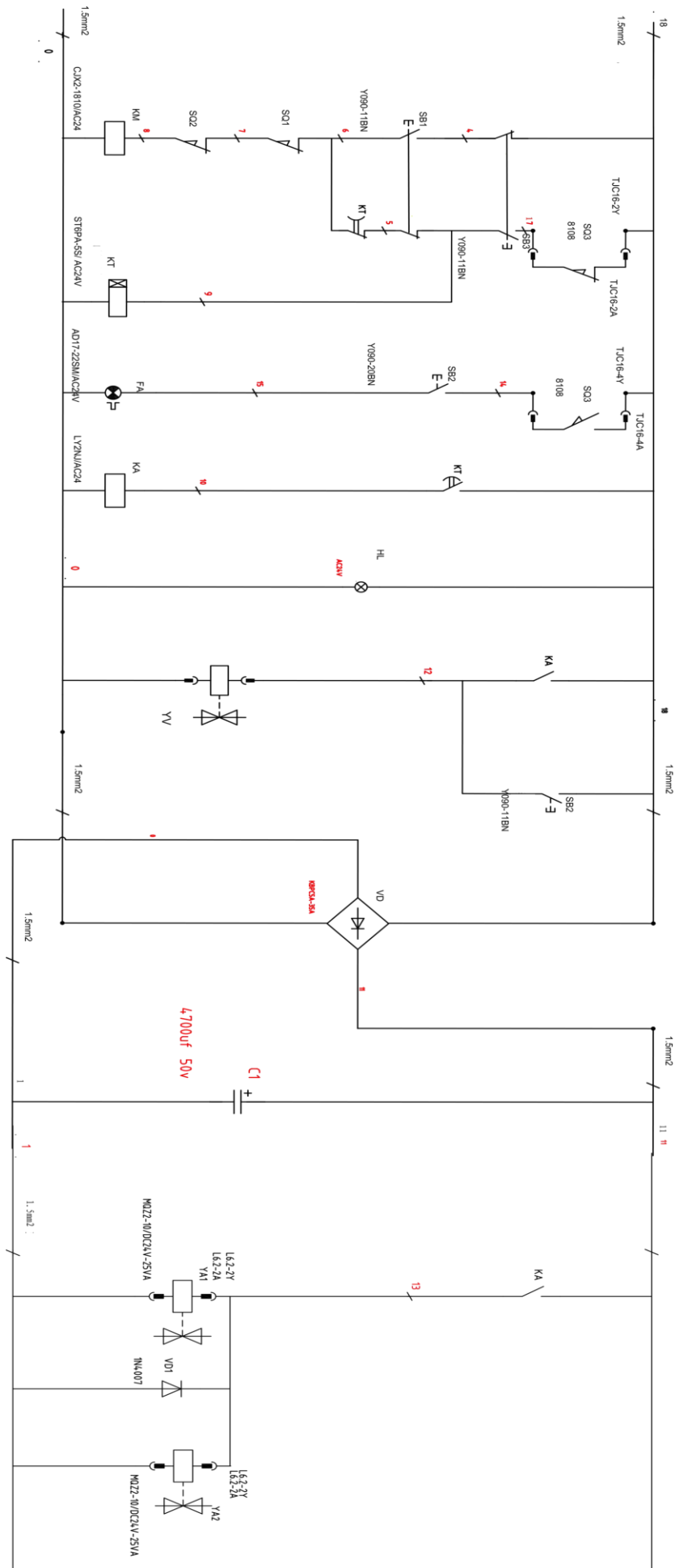

| POS. | Nom | Qté |
|----------|---------------------------------|-----|
| T | Transformateur-220 V | 1 |
| | Transformateur-380 V | 1 |
| M | Moteur | 1 |
| SQ1, SQ2 | Commutateur de limite | 2 |
| QS | Interrupteur d'alimentation | 1 |
| SB1, SB3 | Bouton | 2 |
| SB2 | Bouton | 1 |
| KA | Relais | 1 |
| KT | Relais temporisé | 1 |
| QF | Disjoncteur (3 Ph) | 1 |
| | Disjoncteur (1 Ph) | 1 |
| QF1 | Disjoncteur | 1 |
| QF2 | Disjoncteur | 1 |
| KM | Contacteur à courant alternatif | 1 |
| C | Capacitance | 1 |
| VD | Pont redresseur | 1 |
| HL | Voyant lumineux | 1 |
| FA | Sonnerie d'abaissement | 1 |
| YA1, YA2 | Électro-aimant | 2 |

Pièce jointe 2 : Schéma hydraulique

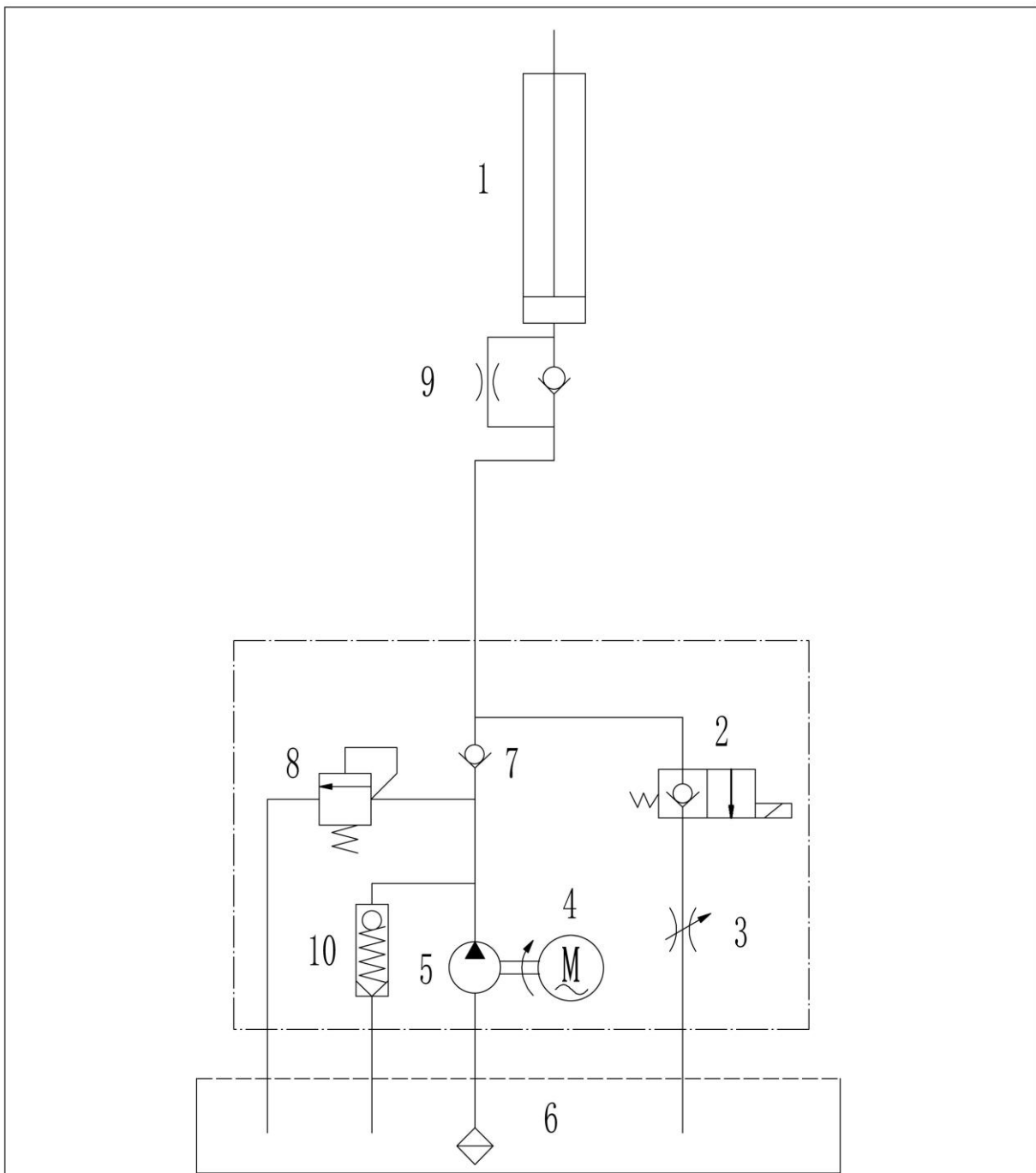

| | | | |
|---|--------------------|----|------------------------|
| 1 | Main cylinder | 2 | Electric release valve |
| 3 | Flow control valve | 4 | Motor |
| 5 | Gear pump | 6 | Fuel tank |
| 7 | One way valve | 8 | Overflow valve |
| 9 | Flow restrictor | 10 | Cushion valve |

Pièce jointe 3 : dessin et liste des pièces de l'unité d'alimentation

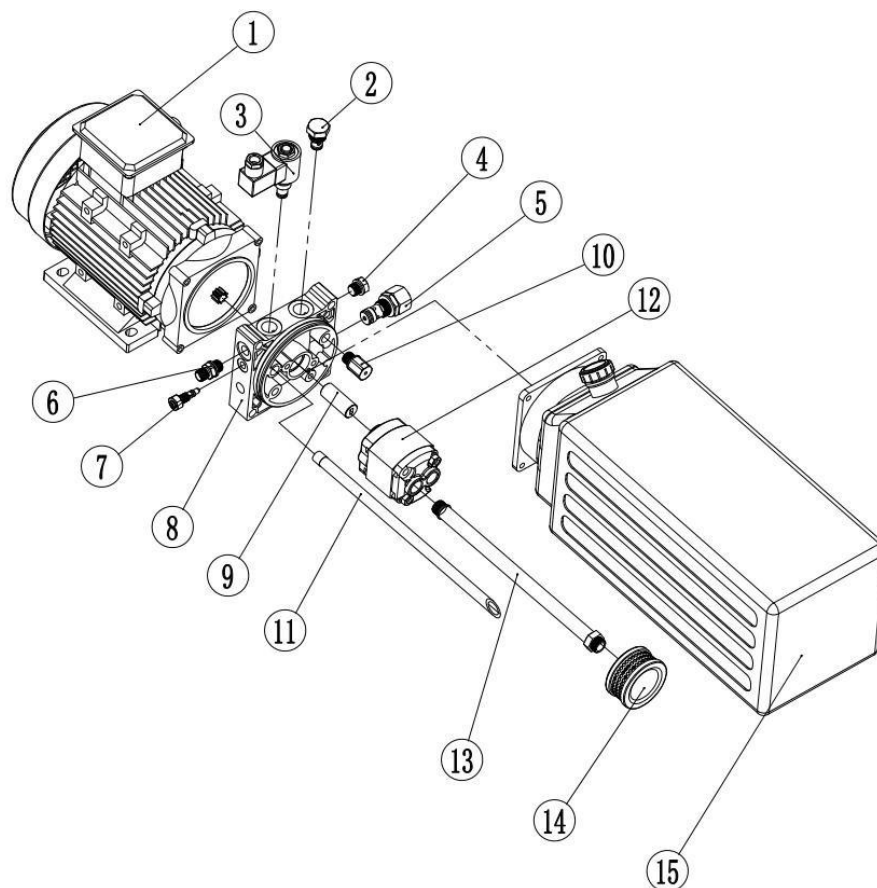

| N° | Code de marquage | Nom | Caractéristiques | Qté | Remarques |
|----|--------------------------------|--------------------------------------|--|-----|-----------|
| 1 | SFI02B-013-DF SFI02B-014-DF | Moteur | 220 V/50 HZ/2,2 KW/1 PH 380 V/50 HZ/2 KW/3 PH | 1 | |
| 2 | SFI02C-001-DF | Vanne à sens unique | (DF) | 1 | |
| 3 | SFI02AC-002-DF | Électrovanne AC24C | (DF) | 1 | |
| 4 | SFA060036 | Bouchon du starter | M14*1,5 | 1 | |
| 5 | SFI02G0001-DF | Vanne de trop-plein | (DF) | 1 | |
| 6 | SFA060009 | Joint de vanne à bille à trois voies | 2-M14*1,5-L=35,5 | 1 | |
| 7 | SFI02R0002-DF | Vanne de régulation de débit d'huile | (DF) | 1 | |
| 8 | SFI02T0003-DF | Plaque de vanne | (DF) | 1 | |
| 9 | SFI02H0001-DF | Couplage | (DF) | 1 | |
| 10 | SFI02U-0002-DF | Vanne d'amortissement | (DF) | 1 | |
| 11 | SFI02J0001-DF-10L | Tuyau de retour d'huile | 10 L | 1 | |
| 12 | SFI02O0001-DF SFI02O0002-DF | Pompe à engrenage | CBK -F 2.1F CBK -F 2.5F | 1 | |
| 13 | SFI02K0001-DF-10L | Tube d'aspiration | 10 L | 1 | |
| 14 | SFI02S0002-DF | Filtre à huile | (DF) | 1 | |
| 15 | SFI03-SL-DF-10L | Réservoir en plastique | 10 L | 1 | |